

**INTRODUCTION** – Ce guide suppose que les formalités pour obtenir une retransmission des impulsions de comptage ont été effectuées auprès de l'opérateur.

**INSTALLATION** – vérifiez que les articles suivants sont inclus dans l'emballage :

1. Telepulse avec câble téléphonique intégré.
2. Fiche Adaptateur téléphonique.
3. Manuel d'utilisation

Il y a deux méthodes d'installation du Telepulse:

A) En utilisant la fiche de l'adaptateur téléphonique:

Raccordez le câble du Telepulse à la fiche de l'adaptateur.

Déconnectez votre téléphone et raccordez la fiche de l'adaptateur dans la prise téléphonique principale.

Raccordez le téléphone à l'arrière de la fiche de l'adaptateur.

B) Connexions à travers le Telepulse (pour les téléphones équipés de câbles RJ11 amovibles):

Vous n'avez pas besoin de l'adaptateur.

Déconnectez le téléphone et raccordez le au côté droit du Telepulse.

Raccordez Telepulse dans la prise téléphonique principale.

Ouvrez le compartiment des piles. Vous y trouverez une étiquette avec un numéro de série.

Si vous avez oublié votre code secret utilisez les 4 derniers chiffres de ce numéro pour accéder au menu de configuration. Afin de vous préserver de toute fraude enlevez cette étiquette et gardez la en lieu sûr.

Insérez 4 batteries alcalines "AA" en faisant attention à la polarité et fermez le compartiment.

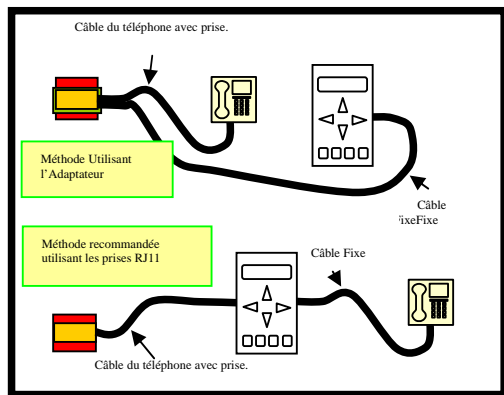

**CONFIGURATION** – Lors de l'affichage normal, pressez sur le bouton "A" pendant au moins 2 secondes.

L	A	N	G	U	A	G	E	?									
F	R	A	N	C	A	I	S										

Il vous sera demandé de choisir votre langue préférée. Utilisez les flèches vers le haut et le bas pour choisir puis pressez le bouton "D".

C	O	D	E	S	E	C	R	E	T	:							
0	X	X	X														

Ensuite, votre code secret vous sera demandé. S'il s'agit de la première utilisation Pressez seulement sur "D". le code secret est prédéfini "0000". Si vous avez déjà entré un code, entrez ce code en utilisant les flèches vers le haut et vers le bas pour modifier le premier chiffre. Pressez sur la flèche vers la droite pour vous déplacer sur le chiffre suivant. Répétez jusqu'à entrer les 4 chiffres. Pressez le bouton "D" pour confirmer.

I	D	E	N	T	I	F	I	C	A	T	I	O	N	:			
.	.	.	.	.	.	.	.	.	.	.	.	.	.	.	.	.	.

Si le bon code a été entré, l'affichage demandera l'identification, cela peut être soit le numéro de téléphone soit tout autre identification de 16 caractères. Utilisez les flèches pour entrer l'identification puis pressez "D" pour confirmer.

T	Y	P	E	D'	U	S	A	G	E	?							
U	S	A	G	E	:	0											

L'affichage vous demandera alors de choisir le type d'usage. Pour le mode 0, usagers domestiques, il est recommandé de faire cette opération à la date de facturation de l'opérateur et de relever les compteurs pour les comparer à la facture téléphonique.

Pour le mode 1, Propriétaires ou loueurs, le relevé peut être effectué à tout moment (en utilisant les compteurs permanents pour vérification).

Pour les détaillants et les téléboutiques, mode 2, le total périodique donnera le montant total des appels téléphoniques effectué par un même client.

Vous devriez choisir le mode qui répond le mieux à vos besoins. Pressez "D" pour confirmer.

C	O	D	E	D	E	R	E	M	I	S	E	A					
Z	E	R	O	?	:							A	B	C	D		

Le prochain écran permet d'entrer une suite de 4 touches qui sera le code à saisir pour une remise à zéro des compteurs cumulatifs d'unités et de prix qui apparaissent sur l'écran usuel d'exploitation. Entrez la suite en utilisant les flèches. Pressez "D" pour confirmer.

C	O	D	E	S	E	C	R	E	T	?							
											0	0	0	0			

L'affichage vous permettra maintenant d'entrer votre code secret. Inscrivez ce code quelque part de confidentiel avant de le confirmer. En utilisant les flèches, entrez un nombre que vous pourrez retenir de 4 chiffres. Une fois que vous l'avez confirmé en pressant sur "D", ce code sera votre code d'entrée de ce menu de configuration.

S	Y	M	B	O	L	E	D	E	V	I	S	E	?				
							D										

L'affichage suivant vous permet de choisir le symbole qui représente le mieux votre devise. Le symbole peut être choisi en utilisant les flèches vers le haut ou vers le bas. Vous pouvez utiliser n'importe quelle symbole alphanumérique. Pressez "D" pour confirmer.

A	F	F	I	C	H	A	G	E	D	E	V	I	S	E			

L'affichage vous demandera alors de définir le format d'affichage du montant à payer. Les flèches vers la gauche ou vers la droite permettent de déterminer la position du symbole (avant ou après le montant). Les flèches vers le haut ou vers le bas permettent de définir le nombre de chiffres après la virgule. Pressez "D" pour confirmer.

T	A	R	I	F	1	e	r	e	U	N	I	T	E				
D	0	0	.	0	1	0											

L'affichage suivant permet de fixer le coût de la première unité de chaque appel répondu. Certains opérateurs taxent plus la première impulsion reçue. Si ce n'est pas le cas, entrez le tarif normal. Utilisez les flèches pour entrer le tarif et pressez "D" pour confirmer.

T	A	R	I	F		U	N	I	T	A	I	R	E	?			
D	0	0	.	0	1	0											

L'écran suivant vous permet d'entrer la valeur du tarif unitaire de chaque impulsion. Il s'agit du tarif standard. Utilisez les flèches pour entrer le tarif et pressez "D" pour confirmer.

C	H	A	R	G	E	M	I	N	I	M	U	M	?				
D	0	0	.	0	0	0											

Si vous avez sélectionné le type d'usage 1 ou 2, l'écran suivant vous permet de fixer une charge minimum. Pour le type d'usage 1 ce montant est ajouté une seule fois au total cumulé après la remise à zéro des compteurs. Ceci est une fait pour servir à couvrir le coût de l'abonnement périodique (mensuel ou autre) de la ligne téléphonique pour une refacturation dans une utilisation de location de locaux (appartements, bureaux, chambres au mois, etc). Pour le mode 2 cette charge minimum est renouvelée à chaque remise à zéro des compteurs (entre deux clients). Ce compteur ne change que si le prix des appels dépasse la charge minimum. Cela permet aux détaillants (Téléboutiques) de fixer un montant minimum pour l'usage de la ligne. Pressez "D" pour confirmer.

M	I	S	E	E	N	V	E	I	L	L	E		
		6	0	S	E	C	O	N	D	E	S		

L'écran précédent permet de fixer le nombre de secondes avant que l'appareil n'entre en mode veille.

**DEMERRAGE** – S'il n'est pas utilisé Telepulse se met en veille pour économiser les batteries. Levez et remplacez le combiné.

B	I	E	N	V	E	N	U	E	A	U		
T	E	L	E	P	U	L	S	E	v	1	.	49

0												D	0	.	0	0
0												D	0	.	0	0

Telepulse affichera le message de bienvenue et, après quelques secondes, reviendra à l'affichage normal.

**Durée de vie des batteries** – Telepulse est conçu pour tirer le maximum de la durée de vie des batteries.

Pour un usage commercial vous pouvez en options vous procurer l'adaptateur extérieur. Utilisez uniquement des adaptateurs spécialement conçus pour Telepulse. Consultez votre distributeur.

**Telepulse fonctionne uniquement sur une ligne téléphonique câblée abonnée au Dispositif de Retransmission des Impulsions de Comptage (DRIC). Cet abonnement peut s'obtenir auprès de l'opérateur national.**

#### Garantie

**Votre Telepulse est garanti pour une période de 12 mois contre tout défaut de fabrication électrique ou mécanique. Contactez votre distributeur en cas de panne. Il est recommandé de conserver votre facture comme preuve de la date d'achat.**

**FUNCTIONNEMENT NORMAL** – En mode de fonctionnement normal l'écran affichera :-

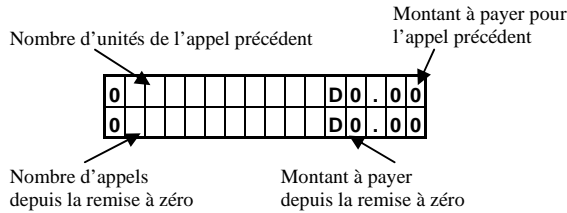

Quand le combiné du téléphone est décroché, le nombre d'appels est augmenté et les compteurs de la ligne supérieure se remettent à zéro. Si l'appel n'abouti pas et pour les appels entrants aucune impulsion n'est reçue et les compteurs reviennent à leur valeur antérieure. Pour les appels sortants aboutis, les compteurs de la ligne supérieure et le compteur du montant à payer fonctionneront. Quand l'appel est terminé les totaux restent affichés.

Quand la ligne téléphonique est inutilisée, les données des derniers 10 appels téléphoniques peuvent être affichés en utilisant les flèches. Pour les usages domestiques cela permet de surveiller la consommation. Les compteurs permanents sont affichés en utilisant les flèches gauche et droite. Ces compteurs sont recalculés en même temps que les autres mais ne peuvent être remis à zéro. Ils ont été prévus pour permettre de surveiller et valider les compteurs périodiques et servent de sécurité pour les usages des revendeurs (Téléboutiques ou location).

**REMISE À ZÉRO DES COMPTEURS** – Les compteurs périodiques peuvent être utilisés soit pour vérifier la facturation de l'opérateur soit pour facturer les clients.

Les compteurs périodiques peuvent être remis à zéro en entrant le code prédéfini des touches A à D. Pour le mode 1, quand le code est entré le montant minimum à payer par période est affiché. Il s'agit si nécessaire de l'abonnement pour la location de la ligne téléphonique. Pour le mode 2, la remise à zéro doit être effectuée entre chaque client. Le montant minimum à facturer sera affiché, il s'agit d'une option pour facturer l'utilisation de la ligne téléphonique. Si ce montant est saisi, le compteur n'ajoutera les coûts des impulsions que lorsqu'il dépasse ce montant minimum.

Vous pouvez fixer le Telepulse au mur avec une vis en utilisant l'ouverture en forme de serrure dans la face arrière. Une fois l'unité fixée, vous pouvez ajouter une vis de sécurité au-dessus du Telepulse pour éviter qu'il ne soit détaché du mur. Allez maintenant à la section configuration de ce manuel. Votre Telepulse est prêt à l'emploi.

UserGuide V4 fr.doc

# Telepulse



# Compteur de taxes téléphoniques